



ZALCO

ul. Bażancja 43, 02-892 Warszawa
tel. (0-22) 894 55 00, tel. kom. 0-601 384 666,
fax: (0-22) 644 65 52 zalco@zalco.pl

www.zalco.pl

WIERTARKA PRO 100/4

PRO 100/4 jest profesjonalną przenośną maszyną przeznaczoną do wykonywania otworów o średnicach do \varnothing 100 mm. W ciągu kilkunastu lat została przetestowana przez naszych klientów w ekstremalnych warunkach, zbierając pozytywne opinie, szczególnie jeżeli chodzi o jej możliwości i niezawodność. Zastosowanie czterobiegowego napędu o mocy 1700 W powoduje, że urządzenie może pracować zarówno z narzędziami o małych, jak i dużych średnicach. Jest wyposażona w uchwyt z gniazdem stożkowym Morse'a nr 3, co umożliwia stosowanie szerokiej gamy narzędzi zwłaszcza wiertel walcowych o średnicy do \varnothing 32 mm.

Maszyna ta występuje również w wersji PRO 100/4+, wyposażonej w przesuwную podstawę elektromagnetyczną. Umożliwia ona precyzyjne pozycjonowanie osi narzędzia już po włączeniu elektromagnesu. Jest to szczególnie wygodne, gdy wiertarka ma pracować w pozycjach innych niż stojąca. Operator nie musi wówczas trzymać maszyny i jednocześnie dokładnie ustawiać jej położenia.





Możliwości:

Frez trepanacyjny



Wiertło walcowe



Gwintownik



Pogłębiacz stożkowy



DANE TECHNICZNE PRO 100/4

Moc	1700 W
Zasilanie	220 V-240 V / 50 Hz
Gniazdo wrzeciona	stożek Morse'a nr 3
Prędkości obrotowe (biegi)	110, 175 obr / min 245, 365 obr / min
Średnica wiercenia frezem	max. 100 mm
Głębokość wiercenia frezem	max. 100 mm
Średnica gwintowania	max. M18
Średnica wiercenia wiertłem	max. 32
Siła przylegania elektromagnesu	18000 N
Wymiary podstawy	110 x 220 x 63 mm
System autodiagnostyki siły przylegania	TAK
Układ przecięcia	TAK
Skok roboczy	256 mm
Masa	25 kg

Standardowe wyposażenie

- Maszyna PRO 100/4
- Uchwyt freza AMT3-C19
- Rękojeść pokrętła
- Łańcuch (pas) bezpieczeństwa
- Klucz trzpieniowy sześciokątny s = 2,5
- Klucz trzpieniowy sześciokątny s = 4,0
- Klucz trzpieniowy sześciokątny s = 6,0
- Klucz płaski RWPn 8Z s = 8
- Zbiornik na chłodziwo
- Skrzynia metalowa

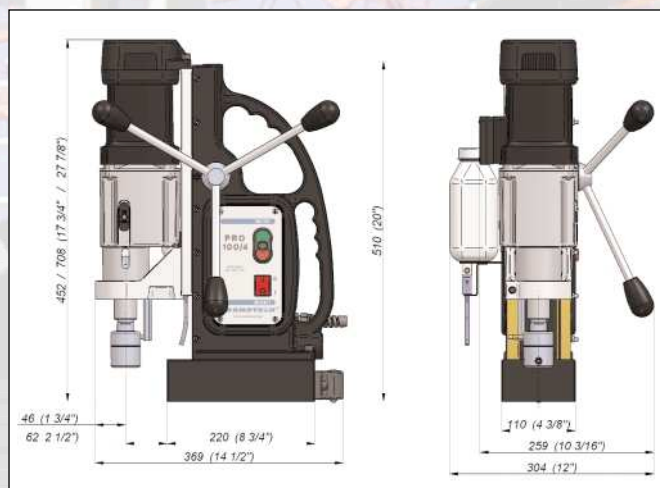

ZALCO

ul. Bażancja 43, 02-892 Warszawa
 tel. (0-22) 894 55 00, tel. kom. 0-601 384 666,
 fax: (0-22) 644 65 52 zalco@zalco.pl

www.zalco.pl